

易辉 ELG2 白光 LED

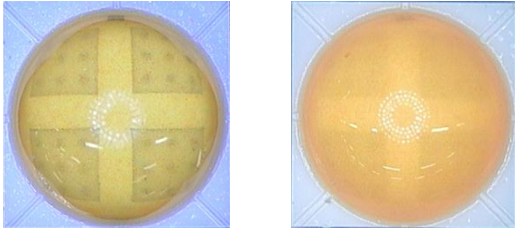

◇ 产品介绍

易辉 LED 模组二代产品继承了易辉一代高导热氮化铝基板无金线封装结构，低热阻、颜色均匀、结构紧凑的特点，同时具有更高光效、光色更均匀的特点，为室内照明、室外照明和手电筒照明产品提供高品质的光源器件。

◇ 产品特点

- 高可靠性无金线封装技术
- 氮化铝陶瓷基板
- 高亮度、高光效
- 依据 ANSI 标准划分色域
- 小尺寸 $5.0 \times 5.0\text{mm}^2$
- 支持表面贴装技术（SMT）
- 符合 RoHS 环保要求

目录

◇ 产品介绍.....	1
◇ 产品特点.....	1
◇ 订购信息.....	2
◇ 光电参数($T_a = 25\text{ }^\circ\text{C}$).....	2
◇ 极限参数($T_a = 25\text{ }^\circ\text{C}$).....	3
◇ 外形尺寸说明.....	3
◇ 封装材料说明.....	4
◇ 产品编码说明.....	4
◇ 分档规格.....	4
◇ 光电性能特征曲线.....	6
◇ 包装说明.....	7

◇ 订购信息

颜色	色温范围	显色指数 Min.	光通量(lm) @350mA	正向电压(V) @350mA	订购代码
冷白	ANSI 标准 (5028K~7040K)	70	460~500	11.2~13.7	ELG2-G3C7-000T
			420~460	11.2~13.7	ELG2-G2C7-000T
			390~420	11.2~13.7	ELG2-G1C7-000T
自然白 4000K	ANSI 4000K (3710K~4260K)	70	420~460	11.2~13.7	ELG2-G2N7-U00T
			390~420	11.2~13.7	ELG2-G1N7-U00T
		80	360~390	11.2~13.7	ELG2-F7N8-U00T
			330~360	11.2~13.7	ELG2-F6N8-U00T
暖白 3000K	ANSI 3000K (2870K~3220K)	80	330~360	11.2~13.7	ELG2-F6W8-S00T
			300~330	11.2~13.7	ELG2-F5W8-S00T
暖白 2700K	ANSI 3000K (2580K~2870K)	80	300~330	11.2~13.7	ELG2-F5W8-R00T

◇ 光电参数(Ta = 25 °C)

项目	单位	最小值	典型值	最大值	条件
光通量	lm	300		500	I _F : 350mA
正向电压	V	11.2		13.7	
热阻	°C/W		2.5		
发光角度	Deg		150		冷白、中性白
			135		暖白

注:

(1) 白光 LED 光源光通量测试误差为±5%，显色指数 (Ra) 测试误差为±1，色坐标 (CCx, CCy) 测试误差为±0.003

(2) 白光 LED 光源发光角度是指峰值光强的 1/2 之间的角度。

◇ 极限参数(Ta = 25 °C)

项 目	符 号	参 数
功率	P_d	10W
驱动电流	I_F	800mA
峰值电流 (1/10 占空比@10KHz)	I_{FP}	1000mA
反向电压	V_R	20V
工作温度范围	T_{opr}	-40 °C ~ +80 °C
储存温度范围	T_{stg}	-40 °C ~ +100 °C
结温	T_j	125 °C
回流焊峰值温度	T_{sol}	<10s @260 °C

注：白光 LED 光源反向测试电压不能大于 20V，否则有损坏 LED 光源的风险；白光 LED 光源为正向驱动器件，正常工作下不能接反向电压。

◇ 外形尺寸说明

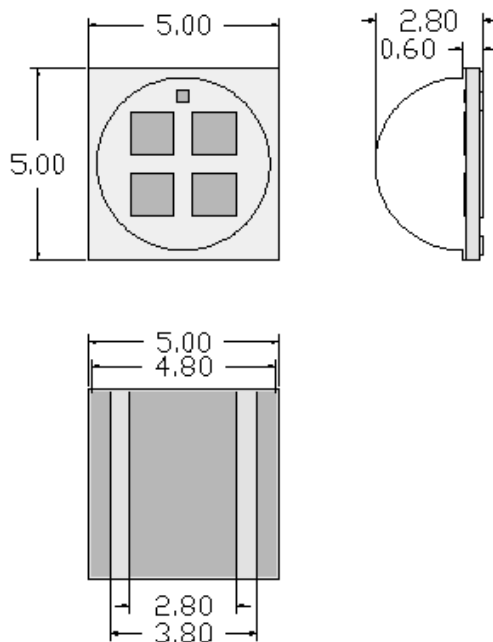

注：尺寸单位：mm

◇ 封装材料说明

项 目	材料说明
芯片材料	氮化镓/氮化镓铟 (GaN /InGaN)
封装材料	硅胶
基板	氧化铝陶瓷

◇ 产品编码说明

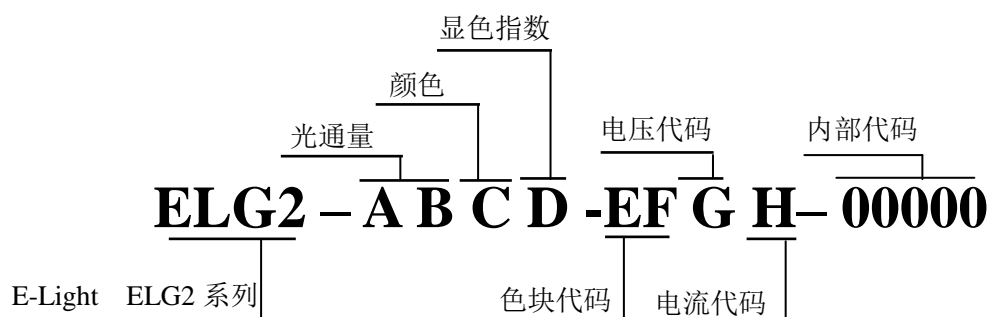

◇ 分档规格

(1) 色 BIN 分档

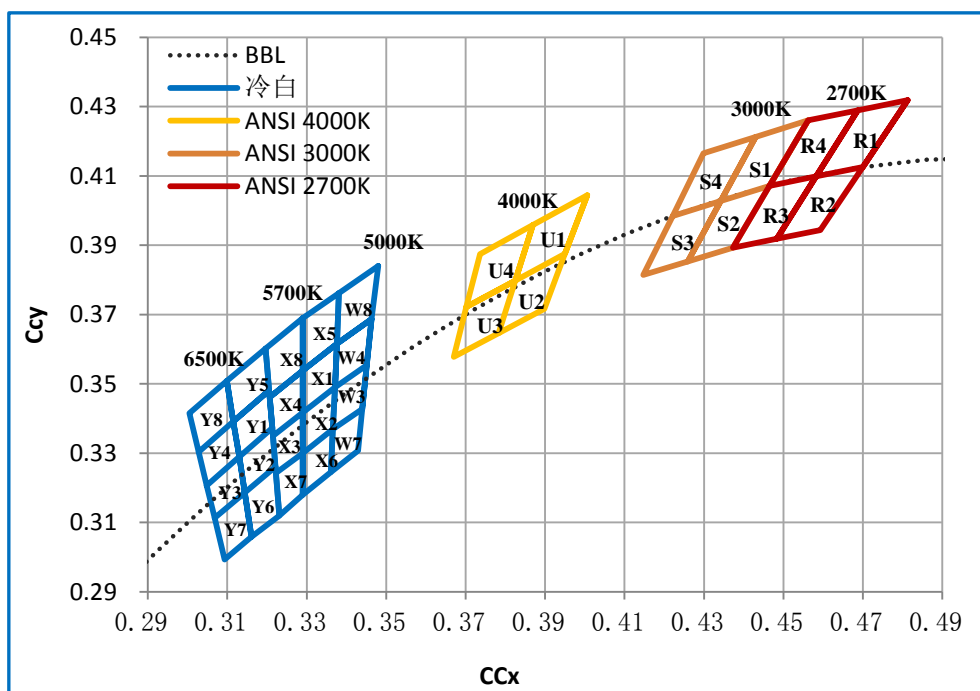

色域编码	色温(K)	x	y	x	y	x	y	x	y
R	2580~2870	1		2		3		4	
		0.4813	0.4319	0.4700	0.4126	0.4582	0.4099	0.4687	0.4289
		0.4700	0.4126	0.4593	0.3944	0.4483	0.3919	0.4582	0.4099
		0.4582	0.4099	0.4483	0.3919	0.4373	0.3893	0.4465	0.4071
		0.4687	0.4289	0.4582	0.4099	0.4465	0.4071	0.4562	0.42
S	2870~3220	1		2		3		4	
		0.4562	0.4260	0.4465	0.4071	0.4344	0.4032	0.4430	0.4212
		0.4430	0.4212	0.4344	0.4032	0.4221	0.3984	0.4299	0.4165
		0.4344	0.4032	0.4260	0.3853	0.4147	0.3814	0.4221	0.3984
		0.4465	0.4071	0.4373	0.3893	0.4260	0.3853	0.4344	0.4032
U	3710~4260	1		2		3		4	
		0.4006	0.4004	0.3950	0.3875	0.3783	0.3646	0.3825	0.3798
		0.3950	0.3875	0.3898	0.3716	0.3670	0.3578	0.3825	0.3798
		0.3825	0.3798	0.3783	0.3646	0.3702	0.3722	0.3702	0.3722
		0.3869	0.3958	0.3825	0.3798	0.3825	0.3798	0.3736	0.3874
W	5028~5310	3		4		7		8	
		0.3451	0.3554	0.3463	0.3687	0.3440	0.3428	0.3480	0.3840
		0.3440	0.3427	0.3451	0.3554	0.3429	0.3307	0.3463	0.3687
		0.3366	0.3369	0.3371	0.3490	0.3361	0.3245	0.3376	0.3616
		0.3371	0.3490	0.3376	0.3616	0.3366	0.3369	0.3381	0.3762
X	5310~5665	1		2		5		6	
		0.3376	0.3616	0.3371	0.3490	0.3381	0.3762	0.3366	0.3369
		0.3371	0.3490	0.3366	0.3369	0.3376	0.3616	0.3361	0.3245
		0.3290	0.3417	0.3290	0.3300	0.3290	0.3538	0.3290	0.3180
		0.3290	0.3538	0.3290	0.3417	0.3290	0.3690	0.3290	0.3300
	5665~6020	3		4		7		8	
		0.3290	0.3417	0.3290	0.3538	0.3300	0.3440	0.3690	0.3480
		0.3290	0.3300	0.3290	0.3417	0.3180	0.3429	0.3538	0.3463
		0.3222	0.3243	0.3215	0.3350	0.3120	0.3361	0.3462	0.3376
		0.3215	0.3350	0.3207	0.3462	0.3243	0.3366	0.3602	0.3381
Y	6020~6530	1		2		5		6	
		0.3205	0.3481	0.3213	0.3373	0.3196	0.3602	0.3221	0.3261
		0.3213	0.3373	0.3221	0.3261	0.3205	0.3481	0.3231	0.3120
		0.3130	0.3290	0.3144	0.3186	0.3115	0.3391	0.3161	0.3059
		0.3115	0.3391	0.3130	0.3290	0.3099	0.3509	0.3144	0.3186
	6530~7040	3		4		7		8	
		0.3130	0.3290	0.3115	0.3391	0.3144	0.3186	0.3099	0.3509
		0.3144	0.3186	0.3130	0.3290	0.3161	0.3059	0.3115	0.3391
		0.3068	0.3113	0.3048	0.3207	0.3093	0.2993	0.3028	0.3304
		0.3048	0.3207	0.3028	0.3304	0.3068	0.3113	0.3005	0.3415

(2) 光通量分档

代码	F5	F6	F7	G1	G2	G3
光通量 (lm)	300~330	330~360	360~390	390~420	420~460	460~500

(3) 电压分档

代码	L	M	N
电压 (V)	11.2~12.0	12.0~12.8	12.8~13.7

(4) 驱动电流代码

代码	T	S
电流 (mA)	350	700

◇ 光电性能特征曲线

(1) 光谱特征曲线

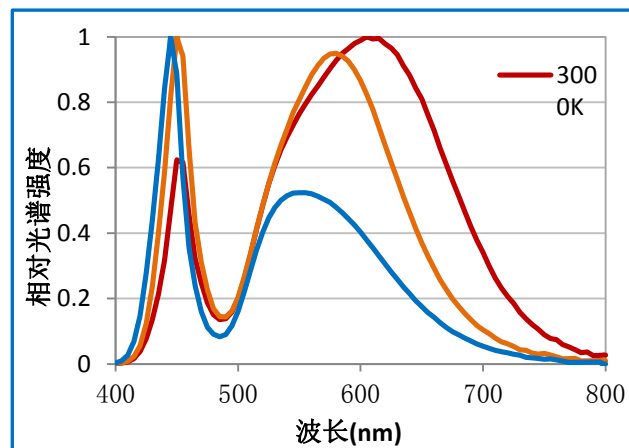

(2) 电流-电压特征曲线 (Ta=25 °C)

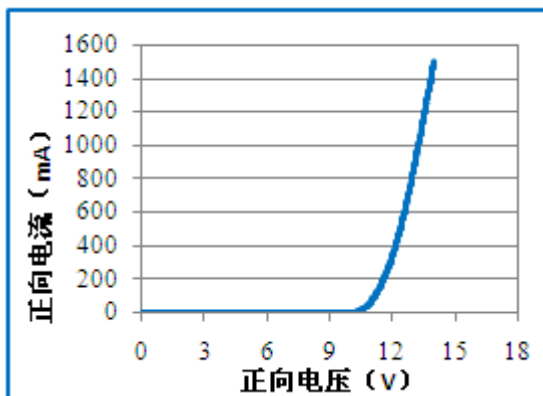

(3) 亮度-电流特征曲线 (Ta=25 °C)

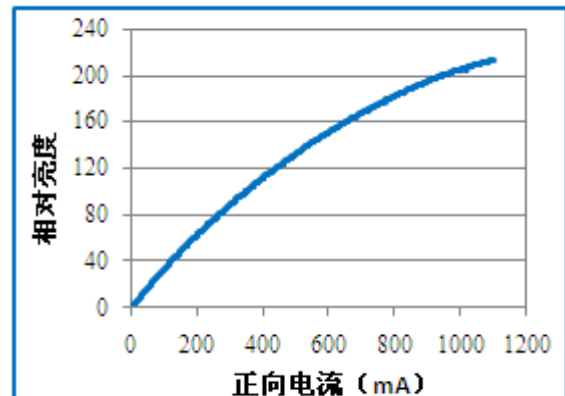

(3) 色度-电流特征曲线

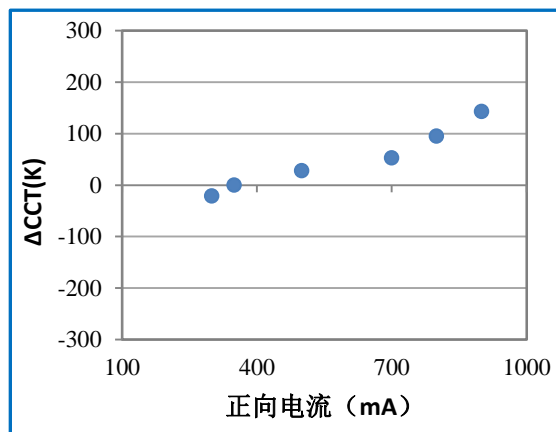
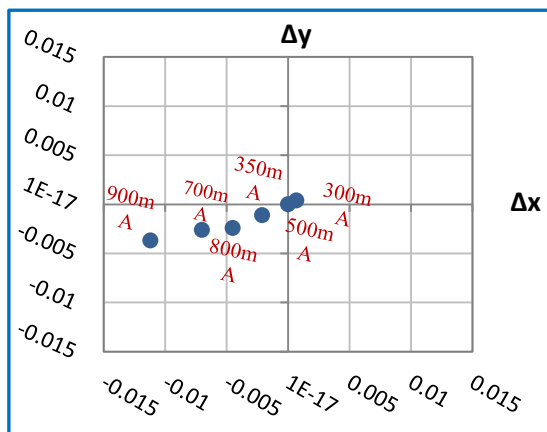

(5) 光强分布曲线

冷白&中性白

暖白

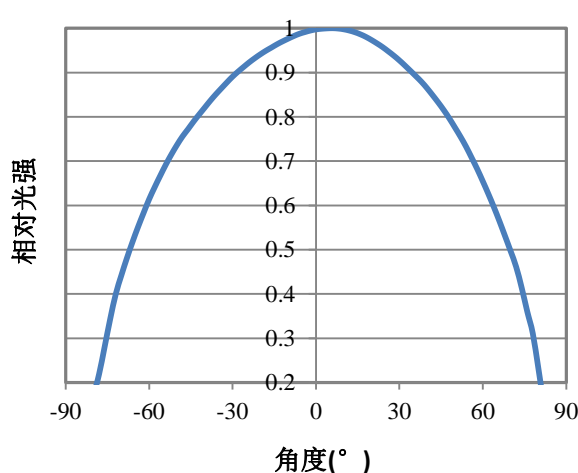
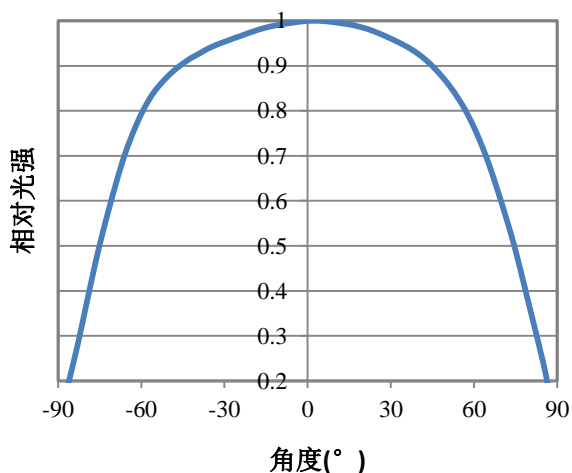

✧ 包装说明

(1) 标签信息



(2) 包装方式：7”卷盘包装（包装数量：700 pcs）

载带尺寸图：

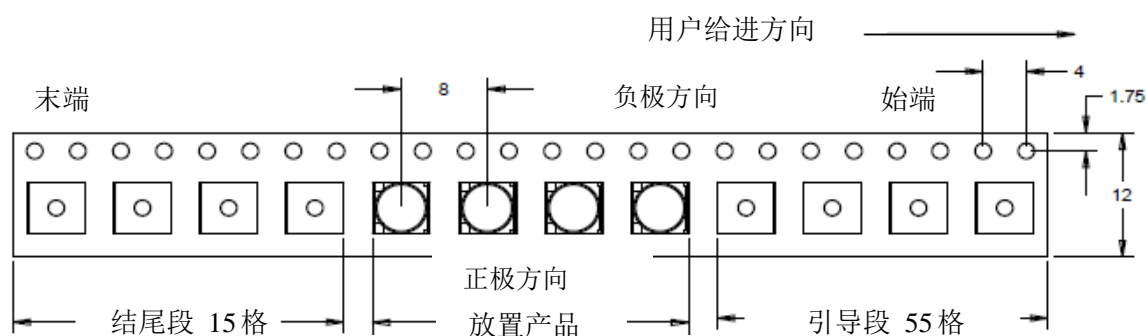
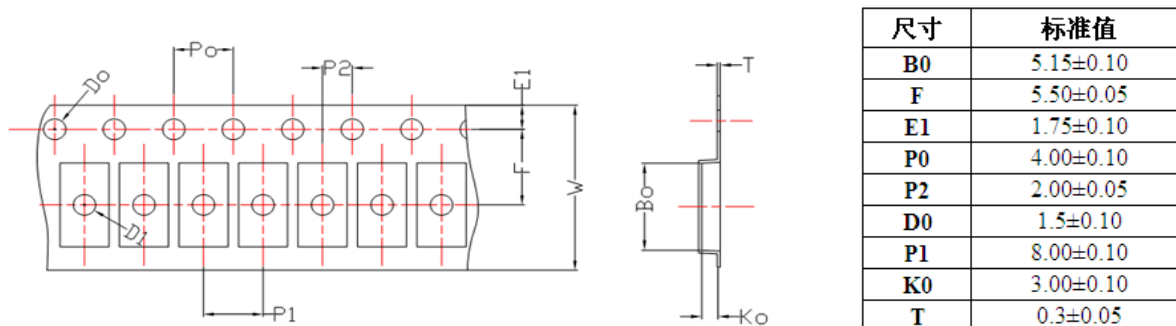

载盘尺寸图：

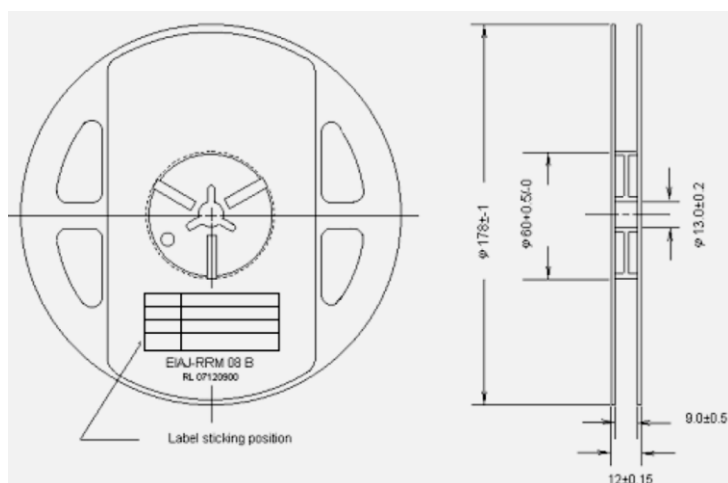

防潮密封包装：

